

Integraal beheer bij de Waterwereld

Damon Visser

Promaint BV

www.promaint.nl

© Copyright Promaint BV

Niets uit dit document mag worden vermenigvuldigd, of openbaar gemaakt, in enige vorm of op enige wijze, hetzij elektronisch, mechanisch, door fotokopieën, opnamen of enig andere manier zonder voorafgaande schriftelijke toestemming van Promaint BV,

Van Heemstraweg West 2a, 5301 PA, Zaltbommel

www.promaint.nl

Agenda

- Introductie
- Visie op integraal beheer
- *Voorbeeld: HRM*
- *Voorbeeld: Scada*
- *Voorbeeld: CAD*
- *Voorbeeld: LTAP*
- *Voorbeeld: ERP*

Introductie Promaint

Kern competenties:

- ⚙️ Onderhoudsmanagement
- ⚙️ Organisatiekunde
- ⚙️ Kennis van techniek en processen
- ⚙️ Kennis van software gericht op onderhoudsbeheersing





Universiteit Utrecht



Hoogheemraadschap van
Rijnland



Intersnack



VolkerRail



gelre ziekenhuizen



Symfora groep
Centra voor geestelijke gezondheidszorg



Taak van een Waterschap

1. Waterschappen zijn verantwoordelijk voor de regionale wateren, zoals kanalen en poldervaarten.
2. Ze zorgen er bijvoorbeeld voor dat het water schoon is, zodat de visstand op peil blijft.
3. Waterschappen beschermen het land ook tegen overstromingen en zorgen ervoor dat landbouwers voldoende water hebben voor hun gewassen.
4. Ook zorgen ze voor zuivering van afvalwater.

Bron: <https://www.rijksoverheid.nl/onderwerpen/water/waterbeheer-in-nederland>

Integraal beheer Waterschap

Definitie bij waterschappen:

- *Integrale aanpak, door het samenvoegen van meerdere doelen in één project of programma.*

Een voorbeeld is om tegelijk met de aanleg van een vispassage ook een cultuurhistorische watermolen te restaureren, of door in een retentiegebied een wandelpad aan te leggen.

Integraal beheer: Onderhoud & Beheer

Vraag naar: *Doelmatiger* en *effectiever* onderhoud

- ***Doelmatiger***: met zo weinig mogelijk geld of tijd en zoveel mogelijk resultaat
- ***Effectiever***: effectief wil zeggen dat een persoon of organisatie activiteiten verricht die het doel van die persoon of organisatie realiseren.

Conclusie: Integraal beheer moet met zo weinig mogelijk middelen de doelstellingen van een Waterschap realiseren.

Visie op integraal beheer

Hoe kan dat worden gerealiseerd:

1. Meer centralisatie
 1. beter totaal overzicht
 2. leren van elkaar
2. Minder afstemverliezen:
 1. korte lijnen
 2. minder suboptimalisatie
3. Minder verspilling: denk aan de 7-wastes van Lean



Bron: 6sigma.com

Visie op integraal beheer

Voorwaarden van integraal beheer:

1. Duidelijke visie en beleid
2. Gedragen door mens en organisatie
3. Beheersbaar in een systeem
4. Intern en extern
5. Afdelingsoverstijgend

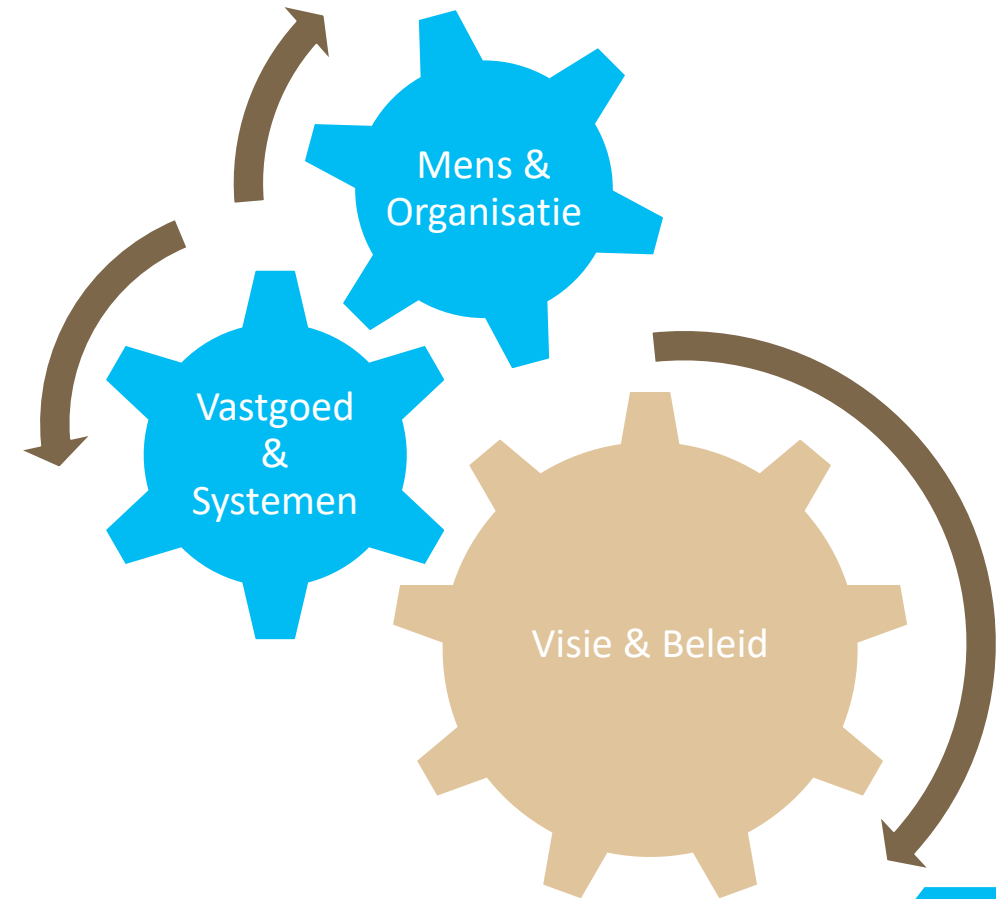

Visie op integraal beheer

Integraal beheer in EAM:



- Koppeling aan meerdere systemen.
- Centrale borging van data

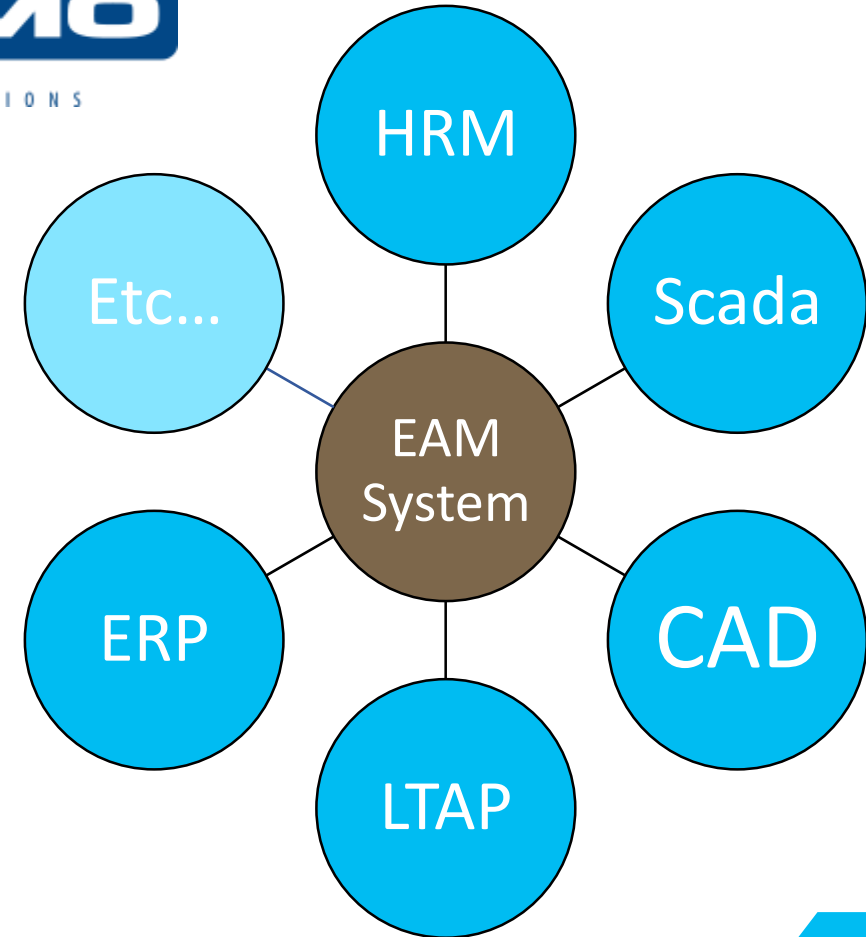

HRM (Human Resource Management)

- Urenregistratie aan werkzaamheden
- Verlofregistratie voor planning

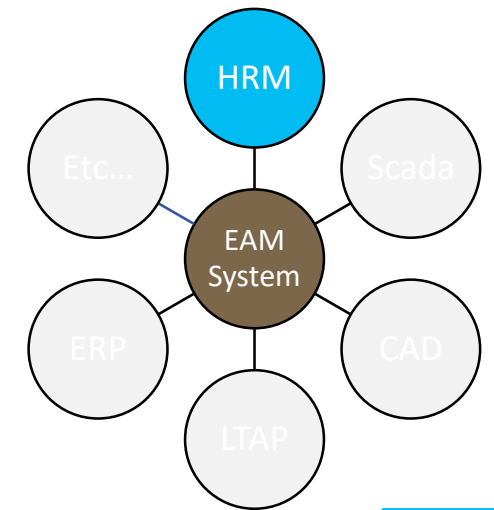

SCADA (Supervisory Control And Data Acquisition)

- Tellerstanden
- Uptime
- Tijdreeksen

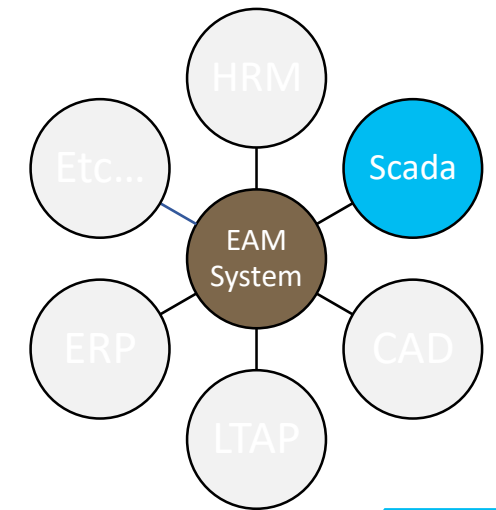

CAD (Computer-aided design)

- TAG code P&ID's
- Ruimtes of gebouwen

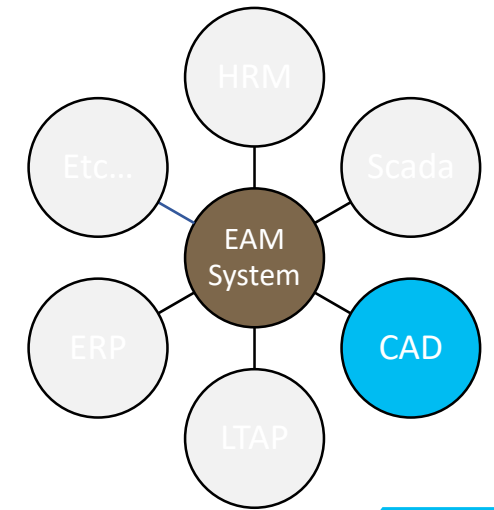
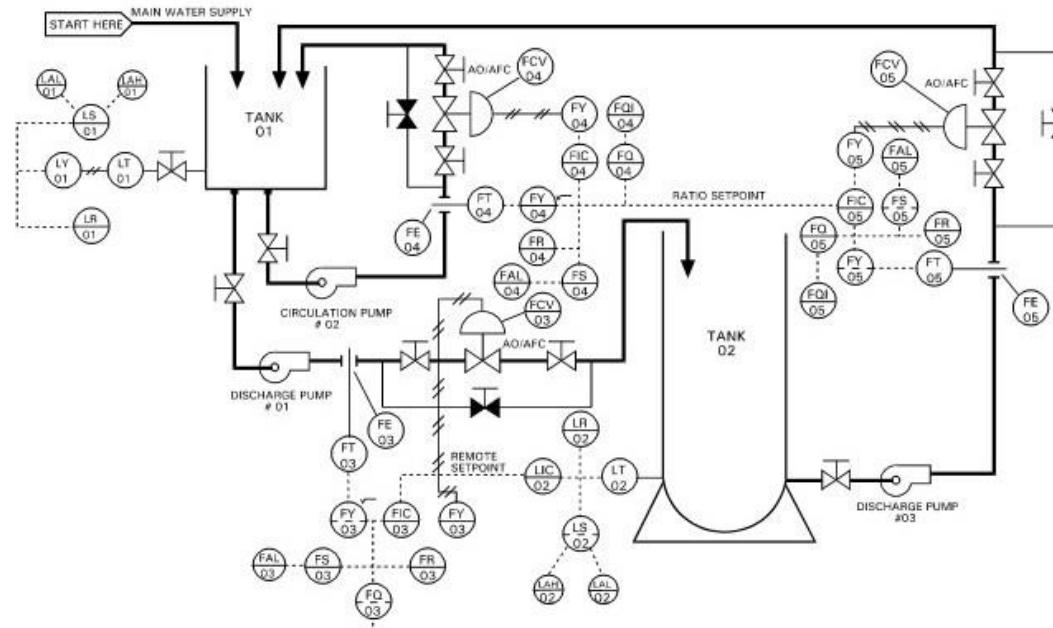

LTAP (Lange Termijn Asset Planning)

- Koppeling lange termijn assetplan en onderhoudshistorie

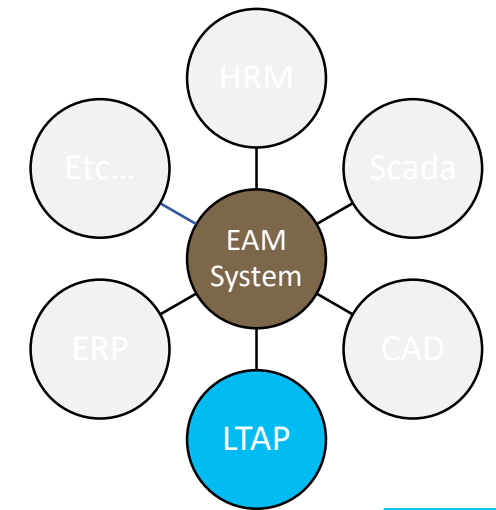
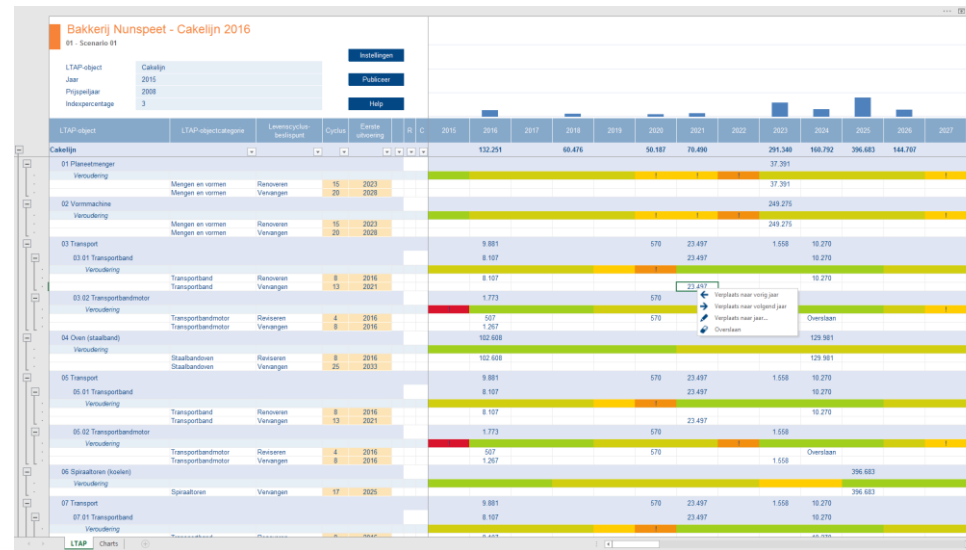

ERP (Enterprise resource planning)

- Centrale stamgegevens
- 4-weg matching
- Hogere detail mogelijk

Naam van het gerecht	Gegrilde zalm					
Gang	Hoofdgerecht					
Aantal personen	1					
Gewenste aantal personen	1					
Verschil	1					
Ingredienten	Hoeveelheid bij inkoop	Inkoop prijs	Prijs per stuk	Hoeveelheid voor recept	Hoeveelheid bij afwijking recept	Kostprijs
Zalmmoot (gram)	1000	€ 10,00	€ 0,010	200	200	€ 2,00
Friet (gram)	1000	€ 1,00	€ 0,001	150	150	€ 0,15
Mayonaise (mililiter)	1000	€ 3,00	€ 0,003	10	80	€ 0,03
Gemengde salade (gram)	500	€ 1,70	€ 0,003	150	150	€ 0,51
Sneetje toast (stuks)	1	€ 0,03	€ 0,030	2	2	€ 0,06
Kruidenboter (gram)	250	€ 1,25	€ 0,005	10	10	€ 0,05
Subtotaal						€ 2,80
5% Marge						€ 0,14
Totale Inslag						€ 2,94
Inslag per persoon						€ 2,94

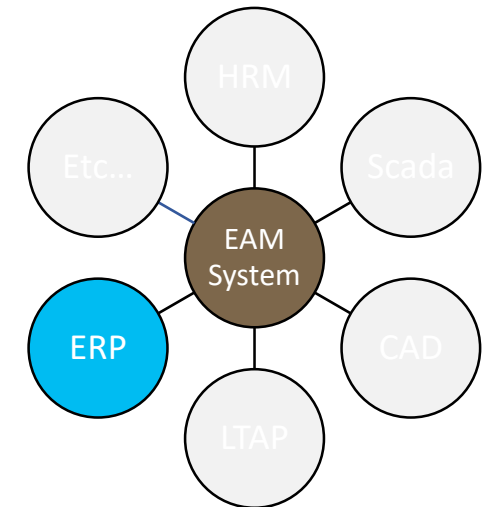

Wat te doen met al die Big Data?

- Business Intelligence Tools:
 - Van data naar informatie

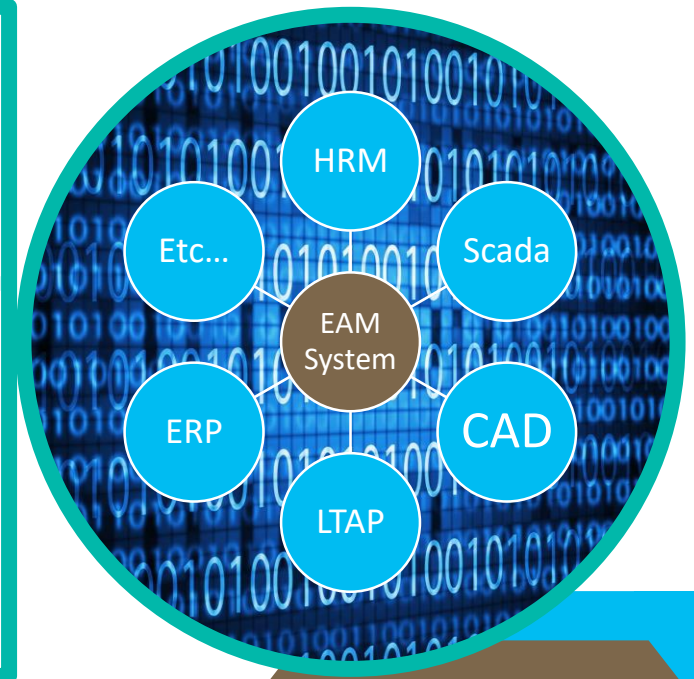
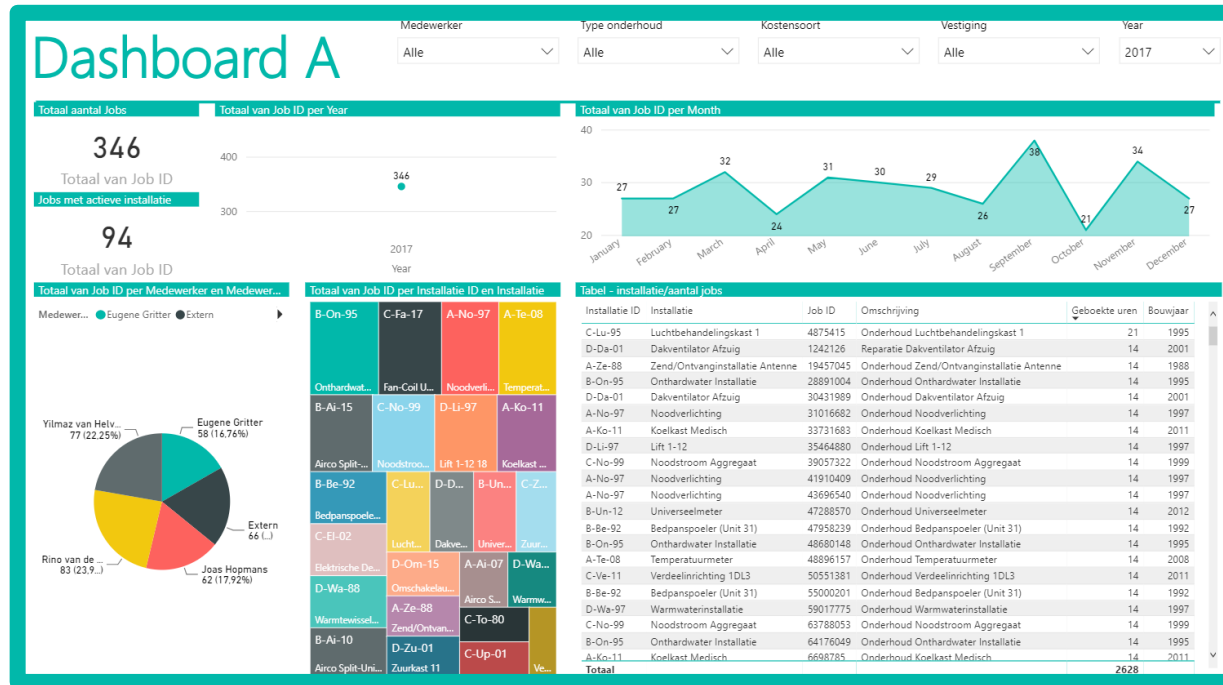

Afsluiting

Dank voor uw aandacht.